

Zur Konditionierung von Futtermittelmischungen oder Einzelkomponenten

unter Zugabe von Dampf, Wasser und Flüssigkeiten



Das System für die effektive und kostengünstige Wärmebehandlung von Mischfutter mit fest definiertem Verhältnis von Verweilzeit und Durchsatz. Der MK eignet sich für die Behandlung von Mehlfutter oder als Konditionierer vor der Pelletpresse.

Vorteile des KAHL-Konditionierers

Der KAHL-Konditionierer erfüllt alle Voraussetzungen für eine optimale Konditionierung und ist gekennzeichnet durch:

- Großes Volumen
- Gehäuse in Edelstahlausführung
- Einstellbare Paddel zur Beeinflussung der Verweilzeit, des Füllungsgrades und des Mischeffektes

- Eingebauter Flächenfühler dient der Messung der Produkttemperatur
- Große Inspektionsöffnungen erleichtern die Reinigung

Je nach Größe des Konditionierers erfolgt der Antrieb über Aufsteckgetriebe oder Keilriemenantrieb.

Mischkonditionierer Type MK

Anforderungen, die an die Konditionierung gestellt werden:

- Eine produkt- und prozessbezogene Konditionierung ist die entscheidende Voraussetzung für das Erzielen höchster Futtermittelqualität
- Eine optimale Konditionierung ist notwendig für die effektive Arbeitsweise der nachgeschalteten Pelletpressen oder der Ringspalt-Expander®
- Ein guter Füllungsgrad des Konditionierers und eine entsprechende Verweilzeit bringen ein gutes Ergebnis bezüglich der gleichmäßigen und ausreichenden Absorption von Dampf und zugegebenen Flüssigkeiten
- Die gleichmäßige Verteilung der zugegebenen Stoffe muss durch eine gute Durchmischung der Fest- und Trockenstoffe unterstützt werden
- Eine optimale Produktbehandlung erfordert die exakte Einhaltung der Konditionierparameter wie Temperatur, Feuchte und Homogenität der Mischung

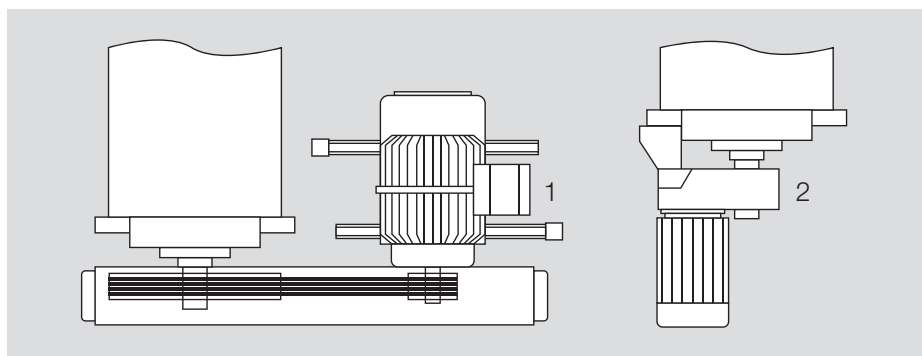

Antriebsmöglichkeiten

- 1 Keilriemenantrieb
- 2 Flachgetriebeantrieb

Hauptmaße Standardausführung

Type	ø mm	Länge mm		Höhe mm	Inhalt Liter ¹ ca. 60 % Füllungsgrad	Antrieb ² kW	Durchsatz t/h ³ 30 Sek. Verweilzeit	Durchsatz t/h ³ 60 Sek. Verweilzeit
		L	M					
MK 200	200	2500	1200	350	20	3-4	0,3	0,6
MK 315	315	3160	1500	530	66	4-9,2	4	2
MK 400	400	3250	2000	670	143	7,5-11	9	4,5
MK 550	550	3400	2150	840	250	11-18,5	15	7,5
MK 630	630	4050	3000	910	470	15-22	28	14
MK 800	770	3400	2600	1050	600	22-30	36	18

(Sonderabmessungen sind auf Anfrage möglich)

¹ Inhalt \triangleq Nutzinhalt, ² Antriebsleistung abhängig vom Flüssigkeitszusatz, ³Durchsatz berechnet auf Schüttgewicht 600 kg/m³



AMANDUS KAHL GmbH & Co. KG

Dieselstrasse 5-9
D-21465 Reinbek / Hamburg
Telefon: (040) 727 71 - 0
Fax: (040) 727 71 - 100
info@amandus-kahl-group.de
www.akahl.de