

Sichere Lösungen für Ihren Erfolg:

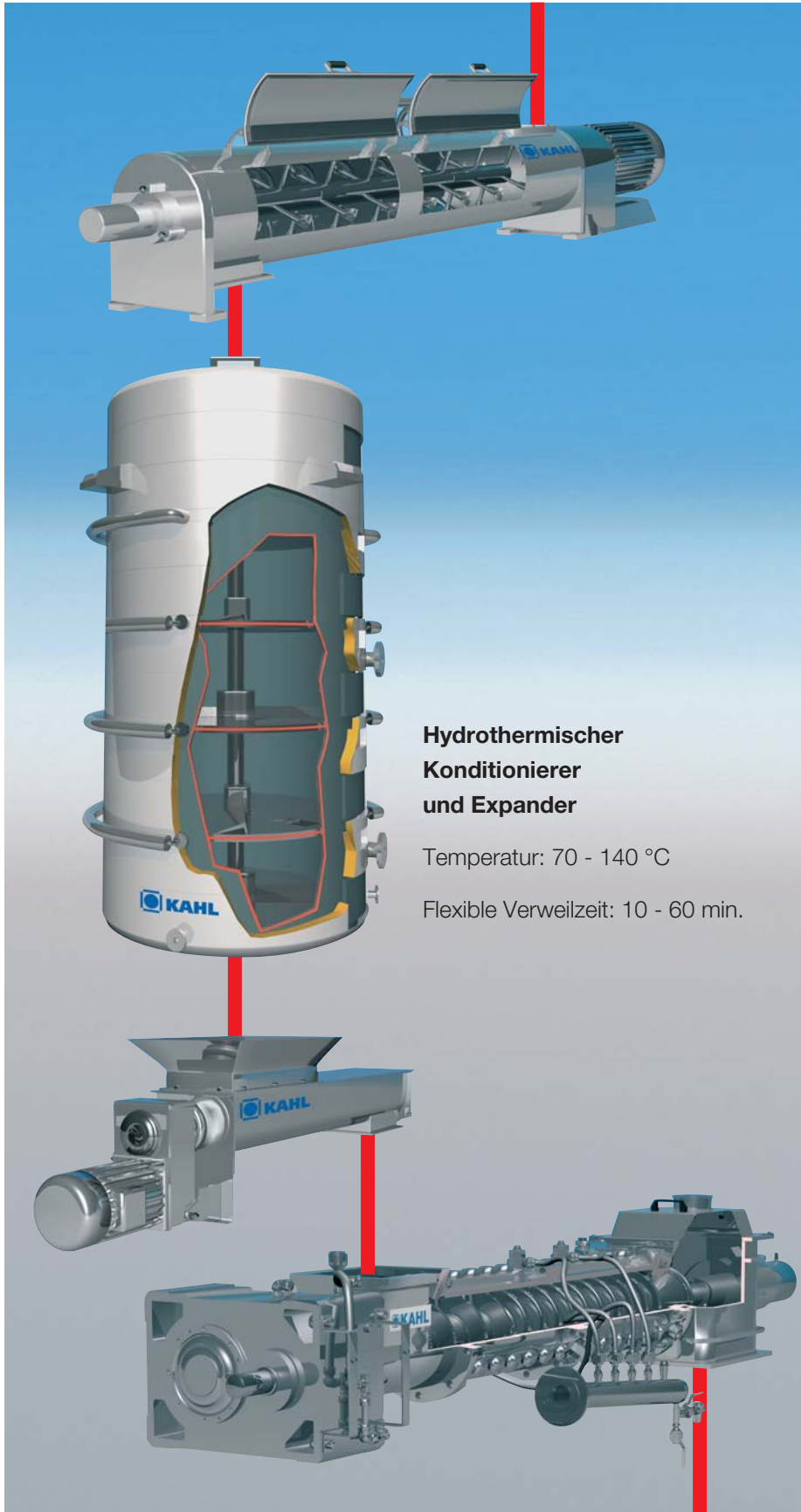

# Individuelle Aufbereitungssysteme zur Hygienisierung



## Hydrothermischer Konditionierer und Expander

Temperatur: 70 - 140 °C

Flexible Verweilzeit: 10 - 60 min.

- Bewährte Technologie für hochwertiges Futter
- Genaue Steuerung der Verfahrensparameter
- Einfache Bedienung und Wartung



## VarioPlus Konditionierer

Temperatur: 50 - 95 °C

Verweilzeit: 30 - 240 s

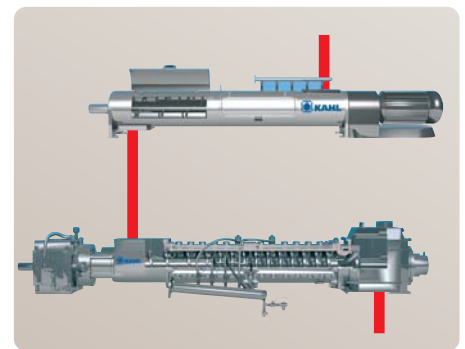

## Kurzzeit-Konditionierer und Expander

Temperatur: 90 - 140 °C

Verweilzeit: 5 - 30 s

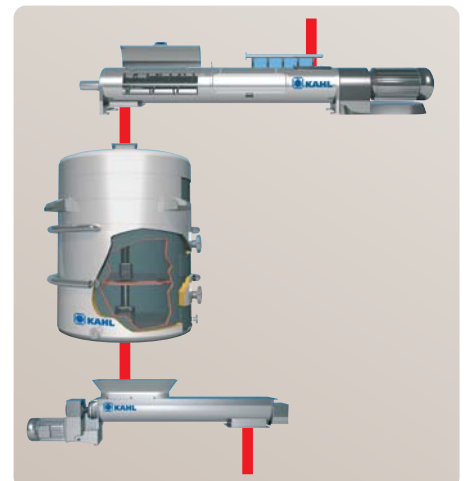

## Langzeit-Konditionierer

Temperatur: 70 - 100 °C

Verweilzeit: 2 - 10 min.

# KAHL Hygiene-Konzept:

## „HygienePlus“

Gleichmäßige Temperatur- und Feuchteverteilung im Produkt

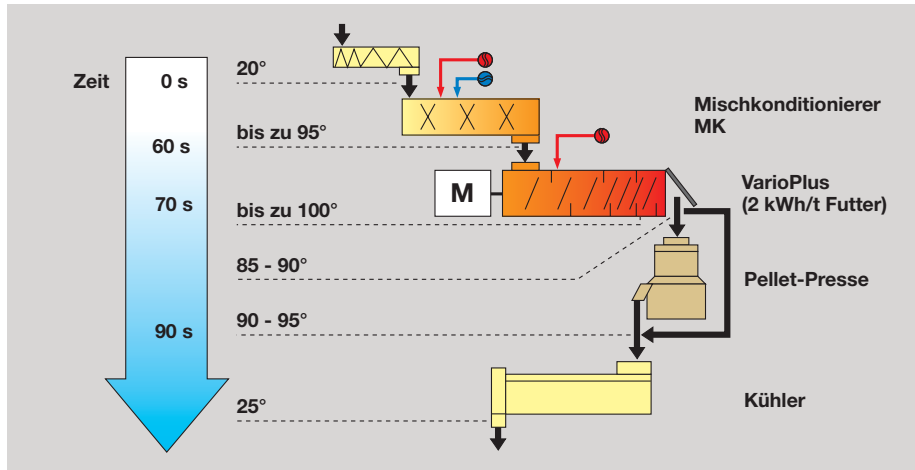

### KAHL-Konzept „VarioPlus“

- Sehr gute Hygienisierung
- Der Kneteffekt ist effektiver als die Verweilzeit
- Weniger Feuchte, Temperatur durch Friktion
- Futterwertverbesserung
- First IN - First OUT Prinzip
- Kleine Chargen
- Hohe Flexibilität
- Aufrüstung zum Expander möglich
- Geringe Bauhöhe
- Höhere Pressenleistung und bessere Pelletqualität

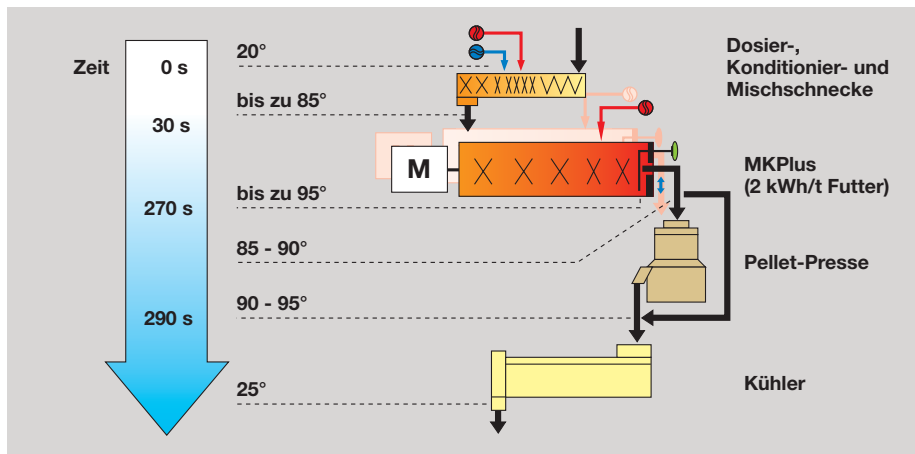

### KAHL-Konzept „MKPlus“

- Sehr gute Konditionierung
- Futterwertverbesserung
- First IN – First OUT Prinzip
- Variable Füllmenge
- Variable Leistung
- Hohe Flexibilität
- Geringe Bauhöhe
- Temperatur durch Friktion, 2 kWh/t

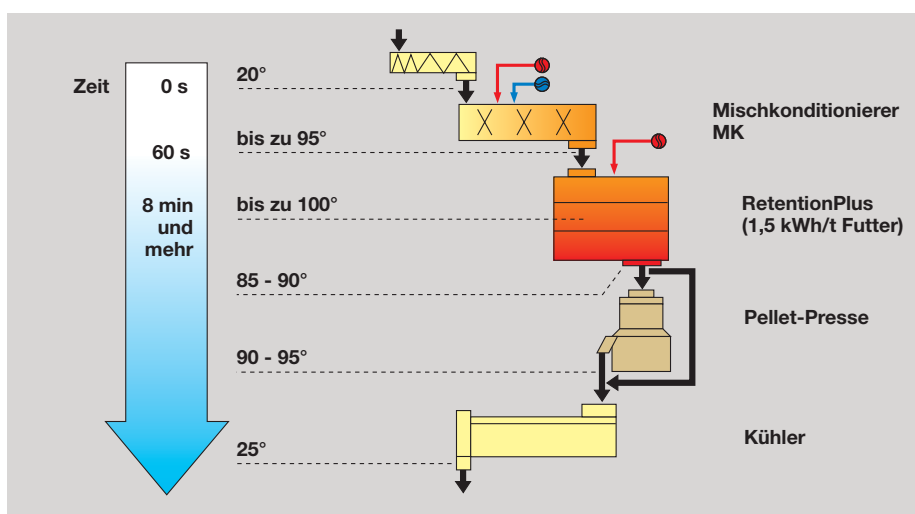

### KAHL-Konzept „RetentionPlus“

- Sehr gute Hygienisierung
- Ideal für Mehlfutter
- Verweildauer bis 8 Min. und mehr
- Futterwertverbesserung
- First IN – First OUT Prinzip
- Hohe Flexibilität
- Kombinierbar mit Expander zur Behandlung von Mono-Komponenten
- Verbesserung der Pelletqualität
- Höhere Pressenleistung



AMANDUS KAHL GmbH & Co. KG

Dieselstrasse 5-9

D-21465 Reinbek

Phone: +49 (0)40 7 27 71 - 0

Fax: +49 (0)40 7 27 71 - 100

info@amandus-kahl-group.de

[www.akahl.de](http://www.akahl.de)